

Technische Information für die Werkstatt: Antriebsriemen & Kits

www.bosch.com



BOSCH
Technik fürs Leben

Ergänzender Einbauhinweis

Zusätzlich zur ESI[tronic]-Einbauanleitung beachten Sie bitte beim Wechsel des Zahnriemens oder des kompletten Kits untenstehende Hinweise:

Bosch-Bestellnummern:

- ▶ 1 987 949 656 Zahnriemen
- ▶ 1 987 948 273 Zahnriemen-Kit
- ▶ 1 987 946 449 Wasserpumpen-Kit

Bei der Montage des neuen Kits sind die beiliegenden Montageteile unbedingt zu verwenden. Die gebrauchten Montageteile dürfen nicht wiederverwendet werden.

Gilt für Modelle der folgenden Marken:

- ▶ VW
- Fahrzeuge mit 2,5 Ltr. 5-Zylinder-TDI-Dieselmotor mit Common Rail System

Montageteile

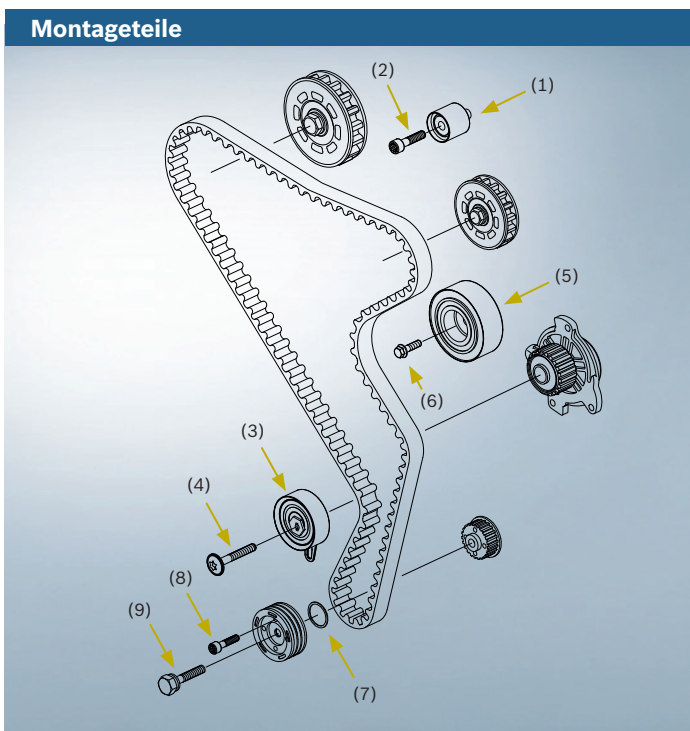

- (1) Umlenkrolle
- (2) Schraube M 8 x 1,25 x 35
- (3) Spannrolle
- (4) Schraube M 8 x 1,25 x 62
- (5) Umlenkrolle
- (6) Bundschraube M 10 x 1,5 x 60 10.9 SW 16
- (7) Diamantbeschichtete Scheibe 34 x 19 x 0,13
- (8) 4x Innentorxschrauben M 8 x 1,25 x 30 für den Torsions-schwingungsdämpfer
- (9) Kurbelwellenschraube M 18 x 1,5 x 110 mit Scheibe

Sofern in ESI[tronic]-M kein Drehmoment für die Montage der Umlenkrollen angegeben ist, wird die Umlenkrolle (1) mit 20 Nm und die Umlenkrolle (5) mit 10 Nm + 90° Drehmoment angezogen.

Hinweise

Bei der Montage der neuen Spannrolle (3) unbedingt darauf achten, dass der Haltebolzen (10) korrekt in die Aussparung der Grundplatte einrastet.

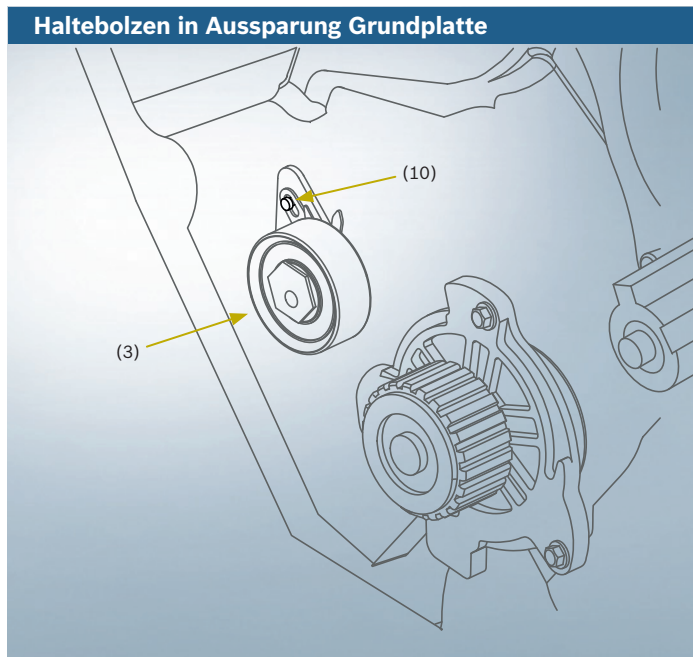

Darauf achten, dass keine Ölkontamination im Bereich der Zahnriemen vorhanden ist. Wenn doch, ist die Ursache (z.B. undichte Ölpumpe) zu beseitigen. Durch die Ölkontamination wird die teflonbeschichtete Reibscheibe der Spannrolle (8) funktionslos.

Die diamantbeschichtete Scheibe (7) ist zur Verbesserung des Reibungskoeffizienten zwischen Torsionsschwingungsdämpfer und Kurbelwellenrad einzubauen.

Technical Information for Workshops: Drive Belts & Kits

www.bosch.com



BOSCH

Invented for life

Complementary installation instructions

Please note the instructions below in addition to the ESI[tronic] installation manual when replacing the timing belt or the complete kit:

Bosch part numbers:

- ▶ 1 987 949 656 Timing belt
- ▶ 1 987 948 273 Timing-belt kit
- ▶ 1 987 946 449 Water-pump kit

When installing a new kit, the installation parts included are to be used under any circumstances. Used assembly parts must not be used again.

Applies to models of the following brands:

▶ VW

Vehicles with 2.5 l 5-cylinder TDI diesel engine with common rail system

Installation parts

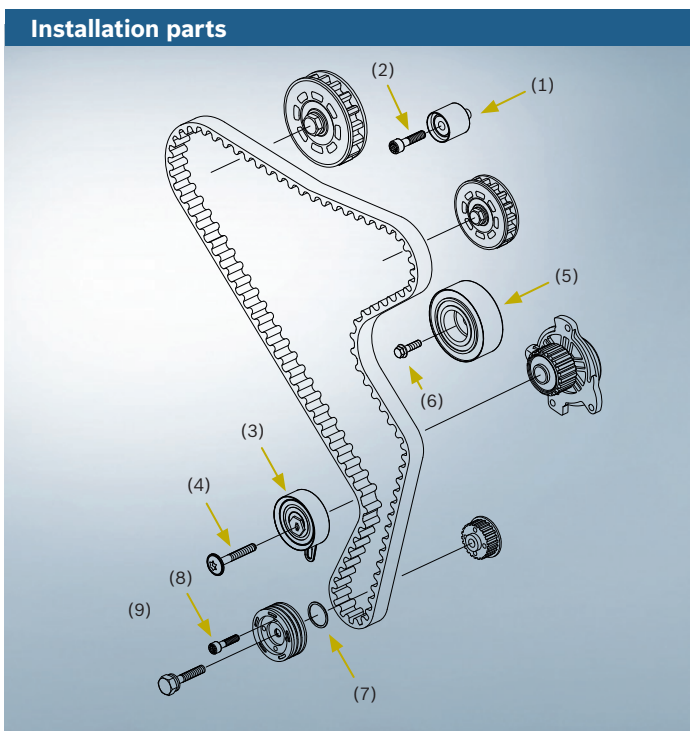

- (1) Idler pulley
- (2) M 8 x 1.25 x 35 bolt
- (3) Tensioner pulley
- (4) M 8 x 1.25 x 62 bolt
- (5) Idler pulley
- (6) M 10 x 1.5 x 60 10.9 wrench size 16 collar screw
- (7) 34 x 19 x 0.13 diamond-coated washer
- (8) 4 x M 8 x 1.25 x 30 bolts for the torsional vibration damper
- (9) M 18 x 1.5 x 110 camshaft bolt with washer

In case the tightening torque for the installation of the idler pulley is not specified at ESI[tronic]-M, the idler pulley (1) is to be tightened with a torque of 20 Nm and the idler pulley (5) with 10 Nm + 90°.

Notes

When assembling the tensioner pulley (3), make absolutely sure that the fixing pin (10) remains well-locked at the ground-plate notch.

Fixing pin at the ground-plate notch

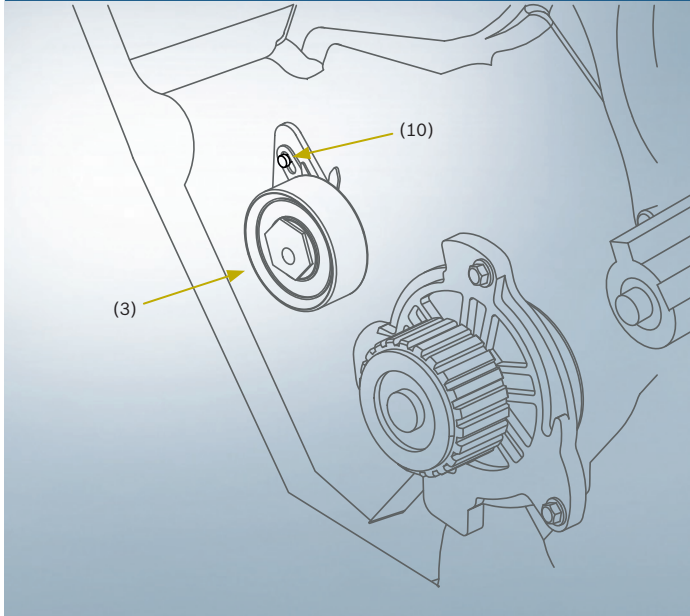

Make sure the area around the timing belt is not contaminated with oil residues. If there are any, fix the cause (e.g. leaking oil pump). The Teflon-coated friction washer of the tensioner pulley (8) will otherwise become non-functional if subject to oil contaminations.

For an improved friction coefficient, the diamond-coated washer (7) is to be installed between the torsional vibration damper and the crankshaft pulley.